

KÄYTTÄJÄN OPAS 2025

KOPIUKKA 545



Kivelä Outdoor, puh: 0407284667, myynti@kivelaoutdoor.com, www.kivelaoutdoor.com

Tämä käsikirja on laadittu auttamaan sinua käyttämään venettäsi turvallisesti ja mukavasti. Se sisältää veneen yksityiskohdat; mukana toimitetut tai asennetut laitteet ja tiedot niiden toiminnasta. Lue käyttöohje huolellisesti ja tutustu veneeseen ennen sen käyttöä.

Tämä käyttöopas ei ole veneilyturvallisuutta tai merenkulkua koskeva kurssi. Jos tämä on ensimmäinen veneesi tai olet vaihtanut veneen niin varmista, että hankit käsittely- ja käyttökokemusta ensin helpoissa olosuhteissa. Jälleenmyyjäsi tai kokeneemmat käyttäjät neuvovat mielellään.

Veneesi on luokiteltu suunnitteluluokkaan C tai D. Varmista, että odotetut tuuli- ja meriolosuhteet vastaavat veneesi suunnitteluluokkaa ja että pystyt käsittelemään venettä näissä olosuhteissa. Olosuhteet voivat muuttua nopeasti. Suunnitteluluokka on merkitty veneen tekniseen kilpeen.

Tämä omistajan käsikirja ei ole yksityiskohtainen huolto- tai vianetsintäopas. Ongelmatilanteissa käännä veneen valmistajan tai hänen edustajansa puoleen.

Huolla venettäsi asianmukaisesti. Huomioi normaali kuluminen ja veneen raskaan käytön tai väärinkäytön seurauksena tapahtuva kuluminen. Mikä tahansa vene voi vaurioitua vakavasti, jos sitä ei käytetä oikein. Pyri aina turvalliseen veneilyyn. Säädä veneen nopeus ja suunta aina olosuhteiden mukaan.

Veneessä tulee olla asianmukaiset turvavarusteet venetyypin ja sääolosuhteiden mukaan. Tämä varustus on pakollinen joissakin maissa. Miehistön tulee tuntea kaikkien turvavarusteiden käyttö ja hätäohjaukset.

Jokaisen veneessä olevan tulee käyttää sopivaa kelluntavälinettä ollessaan (pelastusliivi/henkilökohtainen kelluntalaite). Huomioi kansalliset määräykset.

SÄILYTÄ TÄMÄ KÄSIKIRJA TURVALLISESSA PAIKASSA. Lataa PDF-tiedosto puhelimeesi.

Sisällys:

1. Yleistä
2. Kokoaminen ja purkaminen
3. Turvallisuus- ja käyttösuositukset
4. Huolto
5. Ympäristö
6. Takuu
7. Tekniset tiedot
8. Vaatimustenmukaisuusvakuutus

1. YLEISTÄ

1.1 TURVALLISUUSVAROITUKSET

Tämä opas käyttää seuraavia turvallisuusvaroituksia kiinnittääkseen huomiosi erityisiin turvallisuusohjeisiin, joita tulee noudattaa.

VAARA - Ilmaisee, että on olemassa äärimmäinen luontainen vaara, joka johtaisi suurella todennäköisyydellä kuolemaan tai korjaamattomaan vammaan, jos asianmukaisesti varotoimiin ei ryhdytä.

VAROITUS - Osoittaa, että on olemassa vaara, joka voi johtaa loukkaantumiseen tai kuolemaan, jos asianmukaisesti varotoimiin ei ryhdytä.

HUOMAUTUS - Tarkoittaa muistutusta turvallisuuskäytännöistä tai suoraa huomiota vaarallisiin käytäntöihin, jotka voivat johtaa henkilövahinkoihin tai veneen tai osan tai ympäristön vaurioitumiseen.

1.2 Kansallinen lainsäädäntö

Ennen kuin valmistaudut veneellä veteen niin tarkista paikallisen lainsäädännön mahdolliset rajoitukset, jotka koskevat tiettyä aluetta, jota haluat käyttää. Tarkista mm. perämoottorien käytön rajoitukset.

1.3 Yleiset turvallisuustiedot

Jotta voit nauttia vesiväylistä turvallisesti, tutustu paikallisiin veneily määräyksiin ja -rajoituksiin ja ota huomioon seuraavat ehdotukset:

VAROITUS: Jos tätä venettä käytetään emoaluksen ympärillä avomerellä, ryhdy tarvittaviin varotoimiin! Älä menetä yhteyttä emolaivaan!

KÄYTÄ AINA PELASTUSLIIVEJÄ!

Käytä kelluntalaitteita. Pidä jokaiselle aluksella olevalle henkilölle sopivan kokoinen hyväksytty henkilökohtainen kelluntalaite (laki) ja pidä se helposti saatavilla.

Älä ylikuormita venettäsi. Useimmat veneet on mitoitettu ja sertifioitu enimmäiskuormituksen (painon) suhteen (katso veneen tekninen kilpi). Jos olet epävarma, ota yhteyttä jälleenmyyjään tai veneen valmistajaan.

Suorita turvatarkastukset ja tarvittavat huoltotoimenpiteet. Varmista, että kaikki mahdolliset korjaukset on tehty ohjeiden mukaisesti. Noudata vesiväyliä koskevaa lainsäädäntöä.

Varmista, että kaikki veneessä olevat istuvat turvallisesti istumiseen tarkoitettussa veneen osassa. Veneessä ei istuta sellaisessa osassa, jossa odottamaton kiihtyvyys, äkillinen pysähdys, odottamaton veneen hallinnan menetys tai äkillinen veneen liike voi aiheuttaa henkilön sinkoutumisen laidan yli tai veneeseen. Esimerkkeinä istuimien selkänoja, peräpeili, keula, kannet, korotetut kalastusistuimet.

Älä koskaan ole alkoholin tai huumeiden vaikutuksen alaisena veneessäsi. Alkoholin tai huumeiden käyttö heikentää harkintakykyäsi ja heikentää huomattavasti kykyäsi reagoida nopeasti. Neuvo muita veneenkuljettajia. Opeta ainakin yhdelle muulle koneessa olevalle henkilölle perämoottorin käynnistämisen ja käytön perusteet sekä veneen käsittely siltä varalta, että kuljettaja invautuu tai putoaa yli laidan.

Pysäytä moottori aina, kun matkustajat nousevat veneeseen, purkavat lastia tai ovat lähellä veneen takaosaa (perää). Pelkkä perämoottorin vaihtaminen vapaalle ei riitä.

Ole valmiina. Veneen kuljettaja on lain mukaan velvollinen ylläpitämään asianmukaista näkö- ja kuulovalvontaa. Käyttäjällä on oltava esteetön näkyvyys erityisesti eteen. Mikään matkustajakuorma tai kalastusistuimet eivät saa estää kuljettajan näkyvyyttä.

Älä koskaan aja venettäsi suoraan vesihiihtäjän takana siltä varalta, että hiihtäjä kaatuu. Tarkkaile vettä kaatuneiden hiihtäjien varalta. Kun käytät venettäsi vesihiihtoon tai vastaavaan toimintaan, pidä aina kaatunut tai kaatunut hiihtäjä veneen kuljettajan puolella, kun palaat auttamaan hiihtäjää. Kuljettajalla tulee aina olla näköyhteys veden varassa olevaan, eikä hän koskaan peräänny vedessä olevan henkilön luo.

VAROITUS: Älä ylitä suurinta suositeltua henkilömäärää. Henkilöiden ja varusteiden kokonaispaino ei saa koskaan ylittää suurinta suositeltua kuormaa. Istu istuimilla tai tilanteen vaatiessa istu tai polvistu lattialle. Pidä kiinni turvaköysistä.

VAROITUS: Älä koskaan ylitä suurinta suositeltua kuormaa venettä lastattaessa. Lastaa vene aina varovasti ja jaa kuormat asianmukaisesti, jotta veneen trimmi pysyy oikeana. Vältä raskaan painon asettamista korkealle. Kiinnitä kuorma hyvin.

VAARA: Veneen suurin moottoriteho on ilmoitettu teknisessä tyyppikilvessä. Moottorin liikateho voi johtaa vakavaan loukkaantumiseen, kuolemaan tai veneen vaurioitumiseen.

VAARA: Saatat menettää veneen hallinnan, kun käytät moottoria täydellä nopeudella. Onnettomuuksia voi tapahtua. Kivelä Outdooria ei voida pitää vastuullisena näistä toimista.

2. KOKOAMINEN JA PURKAMINEN

2.1 Venttiilit

Halkey-Roberts ja Bravo tyyppiset venttiilit ovat suunniteltuja erityisesti turvalliseen ja mukavaan käyttöön. Molemmat venttiilit avautuvat automaattisesti kun kytket pumpun ja voidaan avata pysyvästi tyhjennysasentoon.

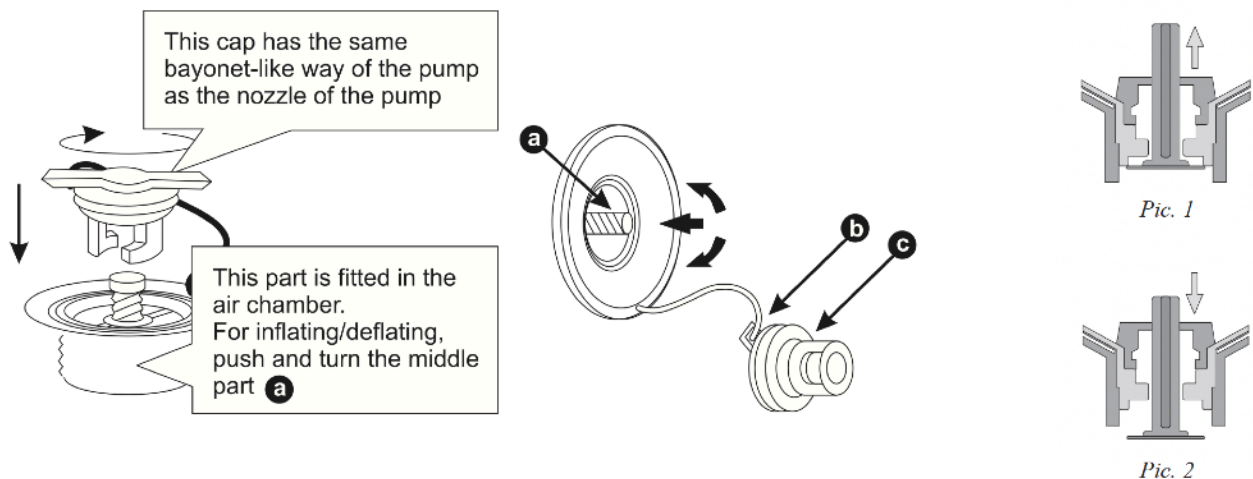

Venttiilin toiminta:

- Poista suojakorkki (b). Venttiili on kiinni, kun venttiilin keskiosa (a) on yläasennossa.
- Avaa venttiili laittamalla sormi (a) venttiilin keskelle ja painamalla keskimmäistä ruuvia alas, kiertämällä sormella 1/4, kunnes ruuvi lukittuu ala-asentoon.
- Sulje venttiili painamalla ruuvia ja kiertämällä sormeasi 1/4, kunnes ruuvi nousee ylös
- Bravo-venttiili (pieni kuva) saadaan auki (tyhjennys) ja kiinni keskiosaa painamalla.

Pumpun liitäntä:

- Aseta pumpun päätykappale (suutinliitin) venttiiliin.
- Käännä oikealle (myötäpäivään) jolloin letku jää kiinni venttiiliin. Aloita pumppaus.
- Jatka pumppaamista, kunnes ponttoonit ovat riittävän kovia.
- Kun olet valmis, muista irrottaa pumppu.
- Muista laittaa suojakorkki takaisin venttiiliin päälle (suojataksesi lialta ja vaurioilta).

HUOMAUTUS: Ota valokuva ennen kuin purat veneen ensimmäistä kertaa laukustaan. Näet miten vene on pakattu tehtaalla.

HUOMAUTUS: Paina pumpun suutin pohjaan asti venttiiliin ennen kuin pyöräytät kiinni. Muuten voit rikkoa suuttimen kynnet. Rikkoutuneet kynnet eivät kuulu takuun piiriin.

HUOMAUTUS: Markkinoilla on saatavana käteviä sähköisiä akkuporakoneen näköisiä puhaltimia ja pienempiäkin. Näistä on suuri hyöty alkutäytössä ja tyhjennyksessä. Laita lopullinen käyttöpaine veneen mukana tulevalle jalka- tai käsipumpulle ja pidä nämä aina veneen mukana.

HUOMAUTUS: Älä täytä mitään osastoa kerralla vaan täytä vene tasaisesti, jotta osastojen väliläipiot eivät rasitu liiaksi.

HUOMAUTUS: Jos osasto on varustettu ylipaineventtiilillä niin käyttöpaine voidaan täyttää siihen asti kunnes ylipaineventtiili alkaa päästämään liikapaineen ulos. Sen kuulee siinä.

HUOMAUTUS: Lisävarusteena hankittavalla painemittarilla voit varmistaa ja seurata oikeita paineita.

2.2 Putken, kölin ja lattian täyttö

Poista kaikki terävät esineet tasaiselta pinnalta, johon vene kootaan. Älä kokoa venettä asfaltille tai betonille (liikuttelussa voi syntyä naarmuja). Rullaa vene auki. Jos vene on vasta purettu pakkauksesta, tarkista, että kaikki osat ovat mukana. Tarkista, että venttiilit ovat kiinni. Tämä voidaan tehdä laittamalla sormesi venttiiliin, painamalla pieni keskinuppi sisään ja kääntämällä oikealle (Halkey) tai painamalla nuppia (Bravo). Kun nuppi hyppää hieman ylöspäin, on mahdollista saada ilmaa veneeseen. Jotta ilma pääsee ulos veneestä, sinun on tehtävä päinvastoin. Ota veneen mukana toimitettu pumppu. Työnnä suutin, päätykappale venttiiliin ja käännä oikealle. Pumppu kiristyy venttiiliin. Laita veneeseen riittävästi ilmaa antaaksesi veneelle jonkinlaista muotoa. Kaikki kammiot on täytettävä tasaisesti, jotta vältetään kammiot erottavien laipoiden vaurioituminen. Älä siis täytä mitään kammiota maksimiin kerralla.

Veneet ovat varustettuja puhallettavalla (esim. Airdeck) tai ei-puhallettavalla lattialla (esim. vaneri). Ilman lattiaa vene voi olla vaarallinen, epämukava ja voi aiheuttaa vahingon.

VAARA: Älä käytä venettä ilman lattiaa.

2.3. Täyttöjärjestys

Täytä vene seuraavassa järjestyksessä:

1. Sivukammiot muotoon (noin 30-50% tasoon)
2. Asettele köli keskelle ja levitä airdeck-lattia päälle siten, että lattian aukosta näkyy kölin täyttöaukko. Lattian venttiilintäyttö-keula-aukko määrittää kölin sijainnin.
3. Pidä kölin suojakorkki kiinni. Voit jättää noin 5-10 cm rakoa moottoritelineeseen (testaa onko vaikutusta veneen suorituskykyyn käyttämälläsi moottorilla)
4. Liu-uta istuimet paikoilleen ja jaa ne tasaisin välimatkoin. Jos veneen istuinkisko on nihkeä niin voit kastella kiskoja vedellä tai pyyhkäistä hieman silikonilla kyllästelyllä liinalla. Älä suihkuta silikonilla veneen pintoihin.
5. Täytä ponttoonit vähitellen, ei yhtä kerralla vaan vuorotellen (max. 0,25 bar)
6. Täytä airdeck-lattia (noin 0,5-0,6 bar)
7. Täytä köli viimeisenä (max. 0,35 bar)

Mahdollisen vanerilattian asentaminen (kohta 2):

1. Levyjen karhennettu osa tulee ylöspäin, liukas sileä puoli alaspäin.
2. Aseta lattian etuosa (keulalevy 1) mahdollisimman eteen lattian ja ponttonin saumaa vasten.
3. Keulalevyn sijainti eli venttiilitäyttöaukko määrittää köljin sijainnin.
4. Varmista, että pohjassa oleva reikä on suoraan köliosan venttiin yläpuolella liikuttamalla köliä.
5. Aseta seuraavat osat veneeseen. Katso, että levyjen sivut ovat tarkasti linjassa.
6. Aseta takaosa peräpeilin pidikkeiden alle.
7. Työnnä kaksi viimeistä osaa alas veneen pohjaan, jolloin osat lukittuvat toisiinsa (ks. kuva).
8. Asenna seuraavaksi reunakiskot siten, että ne menevät aina yhtenäisesti levyn liitoksen yli ja mahdollisimman lähelle levyn puoliväliä, jolloin jäykkyys on maksimaalinen.
9. Pidemmät kiskot taakse ja lyhyemmät eteen.
10. Kiskojen asentaminen helpottuu, jos laitat airon veneen ulkopohjan alle (Oar).

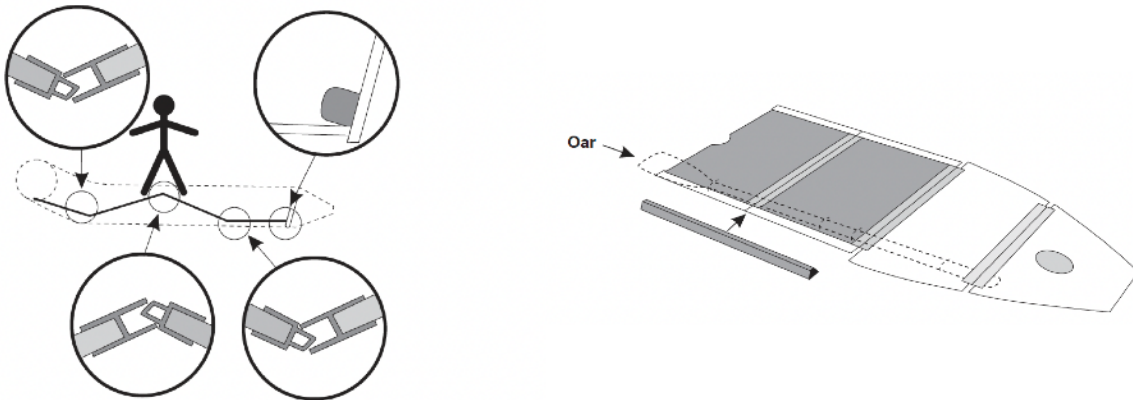

VAROITUS: Jos jokiretkelläsi on odotettavissa isompia koskia tai hyvin matalaa niin suosittelemme tässä tapauksessa, että käytät ilmatäytteistä korkeapaine-Airdeck-lattiaa vanerilattian sijaan. Vene pääsee tällöin joustamaan eli sujahtelemaan paremmin tilanteen mukaan ja käyttäytyy kosken aallokossa luontevasti kuin koskilautta. Kosken ryskeessä hajoitettu vanerilattia tai vanerilattian vahingoittama vene ei kuulu takuun piiriin, mutta onneksi osat on helppo vaihtaa uuteen tai korjata.

VAROITUS: Liiallinen täyttö voi aiheuttaa rakenteellisia vaurioita veneesi. Älä koskaan ylitä näitä arvoja! Rungon enimmäistäyttöpaine on 0,25 bar. Köljin enimmäistäyttöpaine on 0,35 bar. Airdeck-lattian enimmäistäyttöpaine on 0,6 bar. Ylipaineista johtuvat vauriot eivät kuulu takuun piiriin. Useimmat ponttooniosastot ovat varustettuja ylipaineventtiilillä, jolloin ylitäytön tai ylipaineen vaaraa ei ole.

VAROITUS: Emme suosittele mekaanisia kompressoreita veneen täyttämiseen. Ylitäyttö voi johtaa saumojen ja/tai laipioiden repeytymiseen.

VAROITUS: Älä täytä ilman ylipaineventtilejä olevia osastoja kuivalla maalla käyttöpaineisiin! Paineet nousevat kuivalla maalla lämpimällä ilmalla. Laita käyttöpaineet vasta kun olet laskemaan veneen veteen! Vesi jäähdyttää ja ylipaineiden vaaraa ei ole.

HUOMAUTUS: Mukana tulevalla jalkapumpulla saa riittävän paineen veneeseen, mutta viimeiset painallukset voivat olla raskaita. Voit myös hankkia venttiin sopivan painemittarin.

HUOMAUTUS: Useimpien mallian rungon ilmakammiot ovat varustettuja 0,25 bar ylipaineventtiileillä. Liiallinen ilmanpaine purkautuu ulos esim. ilman lämmitessä. Ylipaineventtiili ei saa olla tukossa.

VAROITUS: Kölissä ja Airdeck-lattiassa ei ole ylipaineventtiiliä, joten älä jätä venettä kuivalle maalle lämpenemään täysissä käyttöpaineissa. Paine voi nousta liian korkeaksi ja voi ilmaantua vuotoa. Takuu ei korvaa käyttövirheistä johtuvia vahinkoja.

HUOMAUTUS: Voit käyttää erilaisia puhaltimia kammioiden täyttämiseen. Näiden ilmanpaine ei ole riittävä lopulliseen käyttöpaineeseen, joten viimeistele veneen mukana toimitetulla pumpulla.

2.4 Istuimet

Istuimet työnnetään ponttooneissa oleviin kiskoihin. Asenna istuimet ennen kuin paineistat veneen lopullisesti niin saat ne asennettua helpommin.

VAROITUS: ÄLÄ KOSKAAN käytä istuimia veneen nostamiseen. Istuimen pidikkeet ovat murtuvia.

VAROITUS: Istuimien painorajana voi pitää 120 kg tasaisella ajolla. Jos olet painavampi tai veneen kulku voi olla pomppivaa niin suosittelemme, että asennat istuimen alle jotakin tukeaa. Esimerkiksi tukeva kannellinen säilytyslaatikko.

2.5 Aivot

Kopukka-veneissä on vakiona aivot, joita voi käyttää myös melana. Asenna aivot aivolukkoihin asettamalla aivot hankaintappiin ja kiinnitä lukitus. Tarkista lukitus aika ajoin. Jos aivot eivät ole käytössä, laita aivot kiinni varresta veneen sivuilla oleviin pidikkeisiin. Aivot pitää olla aina mukana kun lähdet vesille. Soutaminen: Varmista, että istuin on asennettu oikeaan kohtaan soutamista tai huopaamista ajatellen. Airon lapaosa on irrotettava.

HUOMAUTUS: Airon vetopituutta voidaan säätää löysämällä airon kiinnikkeen kuusiokoloruuvia ja liikuttamalla kiinnitysosaa profiilia pitkin.

HUOMAUTUS: Airoputken lavan pääty on tulpattu. Tulppaa ei ole liimattu paikoilleen, joten se voi irrota käytössä. Tällä ei ole käytännön merkitystä. Voit ottaa tulpan pois tai liimata sen itse. Tulpan irtoaminen ei ole takuunalainen vika.

VAROITUS: ÄLÄ käytä airoja vipuina: ne ovat särkyviä! Älä työnnä airoilla pohjasta äläkä väännä airoja koskessa veneen alle. Hanki tai tee sitä varten sauvoin eli 3-3,5 m pitkä työntösalko. Kun tunnet, että airo osuu soudettaessa pohjaan tai kiveen niin älä käytä sellaista voimaa, että lavat hajoavat. Virrassa kulkevan veneen voima on suurempi kuin airon lavan kestävyys. Aivot ovat tarkoitettuja ainoastaan soutamiseen ja melomiseen vastuksena pelkkä vesi. Takuu ei korvaa käyttövirheistä johtuvia vahinkoja.

VAROITUS: Paikalliset vesiolosuhteet on otettava huomioon ennen kuin käytät venettä airoilla tai pienellä perämoottorilla. Veneen teho ei ehkä ole tarpeeksi voimakas voittamaan virtauksia. Älä ota niin isoja riskejä, joita et voi hallita.

2.6 Moottorin asennus

VAARA: Veneen liikateho voi johtaa vakavaan loukkaantumiseen, kuolemaan tai veneen vaurioitumiseen. Perämoottorin käyttäminen, joka ylittää veneen maksimitehon, voi:

1. aiheuttaa vakavia käsittely- ja/tai vakavuusongelmia
2. asettaa liian paljon painoa peräpeiliin muuttaen suunniteltua kantavuutta
3. aiheuttaa veneen hajoamisen erityisesti peräpeilin ympäriltä

Veneessäsi käytettävä moottorin suurin teho on tämän oppaan tiedoissa ja veneen moottoritelineeseen kiinnitetystä teknisestä kilvestä. Kilvestä näet myös muut tärkeät tiedot kuten enimmäiskantavuuden, enimmäismatkustajamäärän ja suunnitteluluokan.

Moottorin asennus

- Varmista, että seisot turvallisesti ja vakaasti.
- Avaa moottorin lukitus kallistusta varten ja asenna moottori peräpeiliin.

- Moottorin on oltava peräpeilin keskellä, jotta se toimii oikein.
- Ruuvia kiinnikkeet tiukasti perään.
- Varmista kiinnityksen tiukkuus aika ajoin.

Perämoottorin asento ja korkeus

Perämoottori on asennettava niin, että se seisoo normaalissa ajoasennossa pystysuorassa vedessä. Tämä tarkoittaa, että alhaalla potkurin yläpouolella oleva kavitaatiolevy tai perämoottori on vaakasuorassa vedessä, jos vene on normaaliasennossaan sen hetkiseen käyttöönsä kuormattuna. Katso moottorinvalmistajan käyttöopas moottorin säädöistä. Moottorin kulma eli trimmi säädetään yleensä liikuttamalla ns. trimmikulman säätötankoa (A). Veneen kavitaatiolevyn korkeus suhteessa veneen pohjaan on myös mainittu perämoottorin käyttöohjeessa. Perämoottorivalmistajat suosittelevat yleensä asennuskorkeudeksi, että kavitaatiolevy on 0-25

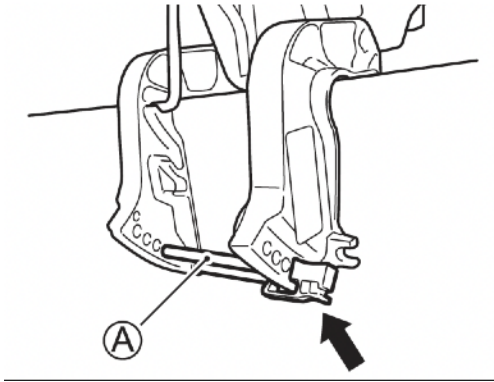

mm veneen pohjan alapuolella, jolloin saavutat parhaan suorituskyvyn. Jotkut valmistajat ilmoittavat myös max. 40-50 mm. Paras mitta riippuu lopullisesti veneen hydrodyaamisesta muodosta, painosta, kuormasta yms.

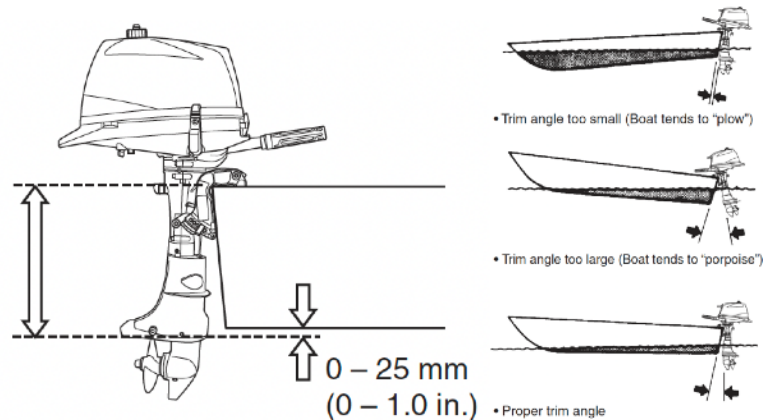

HUOMAUTUS: Perälaudan korkeus on noin 40 cm ja tarkoitettu siis lyhytrikiselle moottorille. Voit helposti hienosäätää ominaisuuksia nostamalla moottoria enintään pari senttiä ylöspäin löysäämällä moottoritelineen alumiiniosan kiinnitysruuveja. Lukitse ylimääräisillä ruuveilla.



Moottorin käynnistäminen

- Vedä vene veteen
- Kiinnitä moottori alaspäin
- Istu tukevasti ja käynnistä moottori.
- Vältä erittäin suuria nopeuksia ajaessasi venettä taaksepäin, vesi voi tulla veneeseen peräpeilin yli. Ennen kuin laitat veneen veteen, tarkista, että peräpeilin vedenpostoaukon tulppa on paikoillaan ja kiinni.

HUOMAUTUS: Huuhtelee veneeseen roiskunut bensiini ja öljy heti pois.

TULIPALON EHKÄISEMINEN JA POLTTOAINEEN KÄSITTELY: Ennen tankkauksen aloittamista pysäytä moottori, myös avotulen käsittely on kielletty. Älä käytä kytkimiä tai laitteita, jotka voivat aiheuttaa kipinöintiä. Tankin täytön jälkeen tarkista, ettei polttoainetta ole vuotanut veneen pohjalle ja puhdista valunut polttoaine välittömästi. Tupakan polttoa ja avotulen käsittelyä on ehdottomasti vältettävä polttoaineen käsittelyn yhteydessä. Älä pidä varakanistereita tuulettamattomissa tiloissa tai irrallaan, tai mitään bensiiniä sisältäviä varusteita tiloissa, joita ei ole siihen tarkoitettu. Tarkasta vuosittain, ettei polttoaineletkuissa ole kulumia.

HUOMAUTUS: Jos veneen lattia tuntuu joustavan ylöspäin kovassa ajossa, niin varmista, että olet laittanut oikeat käyttöpaineet. Kylmä vesi jäädyttää ilmaa ja veneen paine laskee. Vene joustaa eri tavalla tyhjänä kuin kuormattuna. Voit myös painaa lattian alas kiilaamalla sopivan laatikon tai laukun pohjan ja istuimien väliin. Pohjan joustaminen kuuluu Airdeck-lattialla olevan varsinkin pidemmän veneen luonteeseen.

2.7 Kuljetus

Ilmatäytteinen vene on helppo kuljettaa paikasta toiseen eikä vaadi traileria tai edes peräkärriä, joskin sitä voidaan kuljettaa näiden avulla. Sopivalla kärriällä ilmatäytteisen veneen kuljettaminen onnistuu myös maastossa. Keveytensä ansiosta ilmatäytteinen vene koko huomioiden on helppo kiinnittää täytettynä auton kattotelineeseen. Irrota tällöin veneestä kaikki varusteet ja varmista tukeva kiinnitys joka suuntaan. Varmista telineiden tukevuus, kiinnitys ja kantavuus. Ota huomioon vastaan tulevien isojen autojen aiheuttamat ilmanpuuskat. Tarkista kiinnitys ja veneen paine aika ajoin. Suojaa vene hankauksilta. Kivelä Outdoor ei vastaan mistään välillisistä vahingoista mitä veneen kuljettaminen voi aiheuttaa.

Vene voidaan kuljettaa kuomukärriässä myös osittain täytettynä joskin rullattuna vene vie vähemmän tilaa ja jää tilaa myös muille varusteille. Tyhjennä veneen keula, lattia ja köli, mutta vähennä ilmanpainetta myös takaosasta ettei ponttoonien väliseinämä rasitu liiaksi. Suosittelemme, että yli 10 kg painava moottori irrotetaan, koska moottoriteline voi rasittua liikaa epätasaisella tiellä. Asenna sopiva tuki moottoritelineen alle. Sido vene ja moottori hyvin kiinni. Kuljetuksessa vaurioitunut moottoriteline tai vene eivät kuulu takuun piiriin.

2.8 Veneen nostaminen vedestä

Varmista, ettei veneen alla ole teräviä reunoja paikassa, jossa haluat nostaa veneen vedestä. Käytä nostamiseen kädensijaa köysien ja istuimien sijaan. Älä nosta kuormattua venettä kahvoista vaan tyhjännä vene ennen nostamista. Jos kohtaat esim. joessa matalan kohdan, jonka yli vene pitää vetää tai kantaa niin tyhjännä vene ennen siirtämistä. Venettä voidaan kuljettaa laukussaan nokkakärriällä ja viedä täytettynä rantaan kevyttrailerilla.

HUOMAUTUS: Veneen tulee olla puhdas ja kuiva ennen sen rullaamista varastointia varten.

- Poista kaikki hiekka ja roskat, jotka voivat tarttua kankaaseen.
- Kun tyhjännät venettä, älä tyhjännä yhtä kammiota kerralla.
- Tyhjännä kaikki kammiot tasaisesti, tämä estää laipioiden vahingoittumisen.
- Irrota moottori ennen veneen tyhjentämistä.

Veneen tyhjentäminen:

Laita vene tasaiselle alustalle. Voit käyttää alla pressua, jolloin vene pysyy puhtaana. Jos hankit venepeitteen niin voit käyttää sitä alustana.

- Avaa venttiilin suojakorkki.
- Paina venttiilin keskiosaa ja löysää painetta jokaisesta kammioista noin 30-40%.
- Irroita istuimet, aivot ja vapatelineet.
- Kiinnitä mahdollinen airojen kiinnitysmutteri paikoilleen, jotta airon akseli ei vahingoita kankaita.
- Laita sormesi venttiiliin keskiosaan ja käännä 1/4 ja anna veneen tyhjäntyä.
- Voit imeä kaiken ilman pois jalkapumpun tyhjennusasennolla (deflation), jolloin vene pakkautuu pienempään tilaan.
- Kun olet poistanut ilmat niin sulje venttiilit ja kiinnitä venttiilin suojakorkki paikoilleen.

2.9 Veneen pakkaaminen

1. Aseta vene tasaiselle alustalle.
2. Ota lattia pois.
3. Taita vene keskelle niin, että vene on suunnilleen yhtä leveä kuin kuljetuslaukun keskiosa.
4. Vinkki: voit ottaa kuvan veneestä kun avaat laukun ensimmäistä kertaa tehtaan jäljiltä.

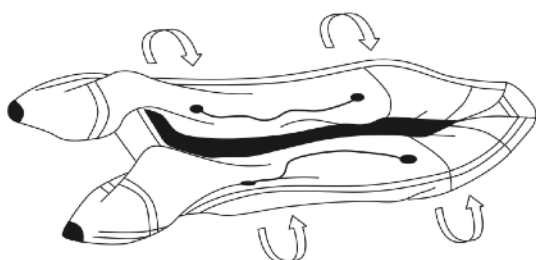

3.

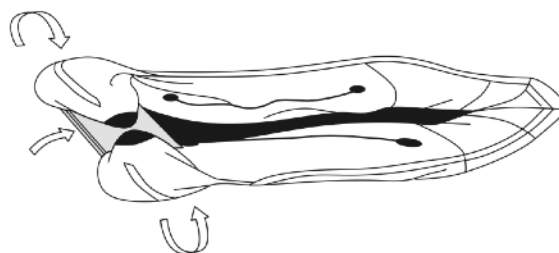

4.

2.10 Kuljetuslaukku

Vakiovaruste kaikissa veneissä. Kompressoitava kuljetus/säilytyslaukku, mihin tyhjäksi pumpattu vene voidaan pakata rullattuna kuljetusta ja säilytystä varten. Laukku on ristin muotoon ommeltu kangas, jonka keskelle vene, lattia ja istuimet asennetaan ja liepeet kääritään näiden yli. Joidenkin veneiden mukana on toinen laukku Airdeck-lattiaa varten. Tähän voidaan pakata istuimet, varusteet, aironlavat ja useimmiten myös aironputket jos pituus sen sallii.

Laukun liepeet kiinnittyvät toisiinsa kompressioremmillä, mutta kiristä remmejä kohtuudella etteivät niiden ompeleet rasitu liiaksi. Jos remmien päät meinaavat purkautua niin polta päitä hieman sytkärillä. Laukussa on päissä kantokahvat ja sivuilla pidemmät remmit. Laukku voidaan hetkellisesti kantaa myös selässä, mutta muista, että laukku voi olla selälle liiankin raskas. Voit keventää jättämällä laukkuun pelkkä veneen runko ja anna kaverin kantaa loput tavarat tai vie ne erikseen.

3. TURVALLISUUS JA KÄYTTÖSUOSITUKSET

3.1 Tärkeät turvallisuustiedot

Moottorin pysäytyskytkin.

Narullisen hätäkatkaisimen tarkoitus on pysäyttää moottori, kun kuljettaja siirtyy tarpeeksi kauas kuljettajan paikalta aktivoidakseen kytkimen. Näin tapahtuu, jos käyttäjä putoaa vahingossa yli laidan tai liikkuu veneessä riittävän kauas käyttäjän paikasta. Vaikka narullisen pysäytyskytkimen aktivointi pysäyttää moottorin välittömästi, vene jatkaa rullausta jonkin matkan riippuen nopeudesta ja käännöksen asteesta sammutettaessa.

VAROITUS: Vältä pysäytyskytkimen tahattomasta irtoamisesta johtuvista hidastusvoimista. Tämä voi aiheuttaa minkä tahansa tai kaikki seuraavista mahdollisesti vaarallisista tilanteista:

- Matkustajat voivat sinkoutua eteenpäin odottamattoman eteenpäin menevän liikkeen vuoksi
- Erityisesti veneen etuosassa olevat matkustajat voivat sinkoutua keulan yli ja joutua osua moottoriin tai potkuriin.
- Tehon ja suunnan hallinnan menetys kovassa meressä, voimakkaassa virtauksessa tai voimakkaassa tuulessa.
- Hallinnan menetys telakoinnin yhteydessä. Veneen kuljettaja ei saa koskaan poistua kuljettajan asemalta irrottamatta ensin hätäkatkaisimen narua.

3.2 KÄYTTÖÄ EDELTÄVÄ TARKISTUSLISTA

- Tarkista ilmakammioiden täyttöpaine.
- Poista kaikki esteet veneen tyhjennysventtiilin edestä.
- Sulje tyhjennysventtiili.
- Tarkista perämoottorin kiinnityksen kireys.
- Tunne polttoainekapasiteetti ja matkanopeus.
- Tarkista, että perämoottorin hätäkatkaisin toimii oikein.
- Varmista, ettei vene ole ylikuormitettu. Älä ylitä enimmäismatkustajamäärää tai kantavuutta. Katso veneen kantavuuskilpi.

KÄYTÄ AINA PELASTUSLIIVEJÄ!

- Varmista, että jokaiselle koneessa olevalle henkilölle on sopivan kokoinen henkilökohtainen kelluntalaite, joka on helposti saatavilla.
- Tarkista, että airot ovat veneessä moottorihäiriön varalta.
- Varmista, että käyttäjä tuntee turvallisen navigoinnin, veneilyn ja käyttötavat.
- Järjestä matkustajat ja kuorma veneeseen siten, että paino jakautuu tasaisesti ja kaikki istuvat oikealle istuimelle tai lattialle.
- Kiinnitä tukevasti kaikki veneeseen tuleva kuorma.
- Opeta vähintään yhtä matkustajaa veneen käsittelyn perusteet ja perämoottorin käynnistys ja käyttö, jos kuljettaja tulee toimintakyvyttömäksi tai putoaa yli laidan.

3.3 Vakaus ja kelluvuus

3.3.1 Henkilöiden ja matkatavaroiden sijainti

Ilmatäytteinen ilmalattialla varustettu vene painaa samassa kokoluokassa olevaan soutuveneeseen verrattuna noin puolet vähemmän ja sen syväys on pienempi. Tästä johtuu, että ilmatäytteinen vene on kevytliikkeinen, kulkee matalassa ja on erittäin vakaa verrattuna kovaan soutuveneeseen ja erityisesti kanoottiin.

TÄRKEÄÄ: Turvallisen käytön vuoksi on suositeltavaa, että ihmiset ovat mahdollisimman paljon veneen keskilinjalla. Ihmisten asema vaikuttaa suoraan tämän veneen vakauteen. Kun venettä käytetään perämoottorilla, jokaisen tulee istua penkeillä, jotta vältytään putoamiselta yli laidan. Pidä kiinni veneen köydestä tai kahvasta. Seuraavassa kuvassa istumapaikkojen täyttöjärjestys:



Pääsääntö on, että laita tavaraa ensin keulaan jos ajat moottorilla yksin. Sido varustelaukut kiinni. Pyri pitämään veneen painopiste alhaalla. Varmista veneen kuljettajan näkökenttä. Joissakin tapauksissa varusteiden sijoittaminen kannattaa aloittaa keskeltä. Voit kiilata varustelaatikat tiukasti keskimmäisen istuimen alle, jolloin se jäykistää venettä ja estää ilmatäytteisen lattian nousua kovemmassa vaihdissa. Vältä kävelyä ja seisomista veneessä.

3.3.2 Soutaminen ja melominen

Säädä istuimen paikka löytääksesi sopivan soutuasennon. Tarkista airon kiinnitys aika ajoin. Kiinnitä airon putki ponttooniin kun ajat moottorilla.

3.3.3 Moottoriajo

Joidenkin veneiden pohja on suunniteltu V-muotoiseksi. Tämä parantaa ominaisuuksia erityisesti perämoottoria käytettäessä sekä antaa suuntavakavutta soudettaessa. Köli lisäksi jäykistää venettä. Jos kuitenkin haet tehokasta pikavenettä niin ilmatäytteinen vene ei ole tähän optimaalinen. Erityisesti pitkänomainen venemalli on tarkoitettu monipuoliseksi erä- ja retkeilyveneeksi myös joelle. Vene varustettuna vanerilattialla on huomattavasti jäykempi kuin Airdeck-lattialla mikä tarkoittaa parempia ajo-ominaisuuksia kovemmissa nopeuksissa. Vanerilattia ei ole kuitenkaan suositeltava koskiselälle jokiosuudelle.

VAROITUS: Kun ajat suurella nopeudella tai plaanissa: vältä jyrkkiä käännöksiä ja korkeita aaltoja, sillä ne voivat vaarantaa matkustajat. Varmista, että kaikki pitävät kiinni turvaköysistä tai -kahvoista. Mukavuuden ja turvallisuuden vuoksi vähennä nopeutta aalloissa. Pienten lasten tulee istua veneessä.

VAROITUS: KÄYTÄ AINA pelastusliivejä!

Aalto- ja vesihyppy: Huviveneiden ajaminen aalloilla ja vesillä on luonnollinen osa veneilyä. Ota huomioon, että hyppely voi olla vaarallista. Veneen runko voi irrota kokonaan vedestä ja kun vene palaa takaisin veteen voi siitä syntyä vaaratilanteita.

Veneellä kiihdytettäessä keula voi nousta. Tämä saattaa väliaikaisesti rajoittaa ohjaajan näkemistä. Kun veneen nopeus kasvaa, vene palaa takaisin vaakasuoraan asentoon. Jos tuuli puhaltaa sinua kohti, ylöspäin osoittava keula voi saada tuulen nostamaan veneen etuosan.

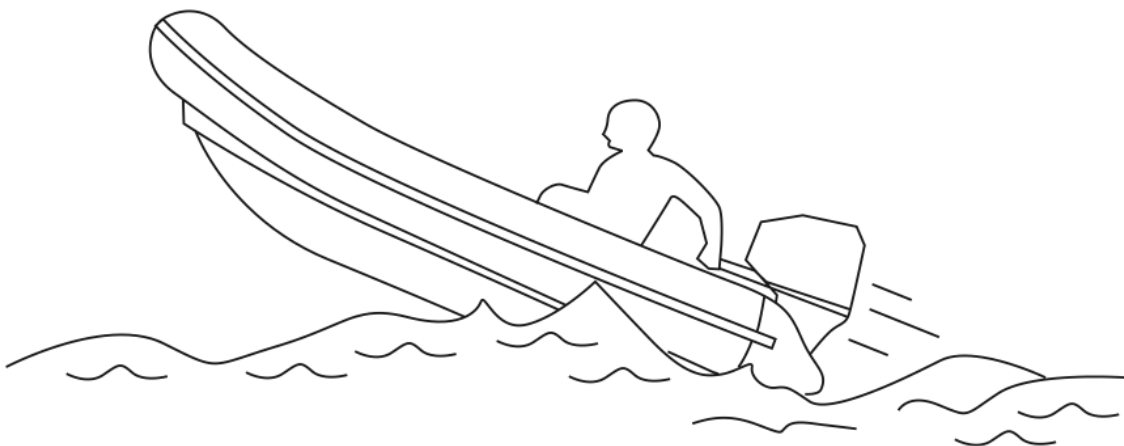

3.3.4 Yksin ajettaessa

Kun ajetaan moottorilla ilman matkustajia niin vältä raskaita painoja peräpeilin lähellä. On hyvä, jos voit sijoittaa kuormaa veneen keulaan. Nopeaa kiihdytystä tulee välttää veneen keulimisen estämiseksi. Kiinnitä kaikki kuorma veneeseen.

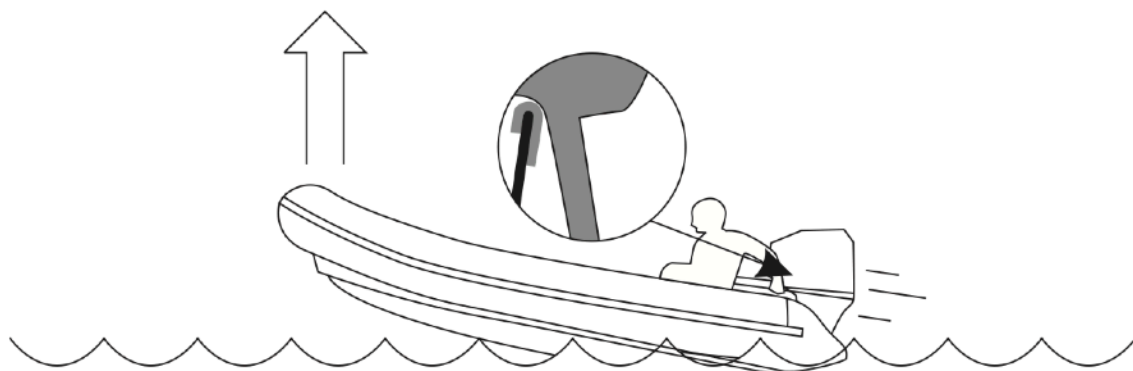

Tuuli- ja aalto-olosuhteet voivat olla erittäin vaarallisia. Voit helposti kaatua, jos veneen kuorma ei ole jakautunut veneen keulaan ja tuuli sekä aallokko ovat vastaan. Kaikilla ilmatäytteisillä veneillä tulee ajaa varovasti vastatuulella ja aallokossa.

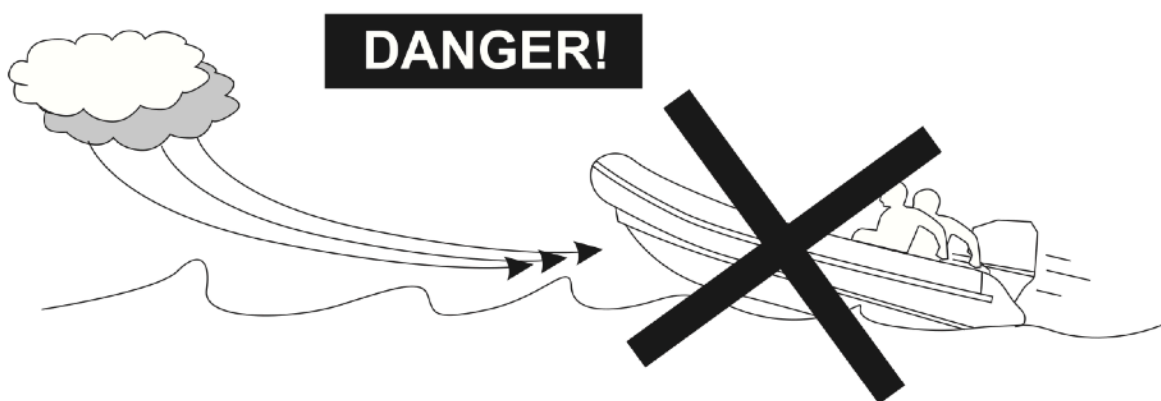
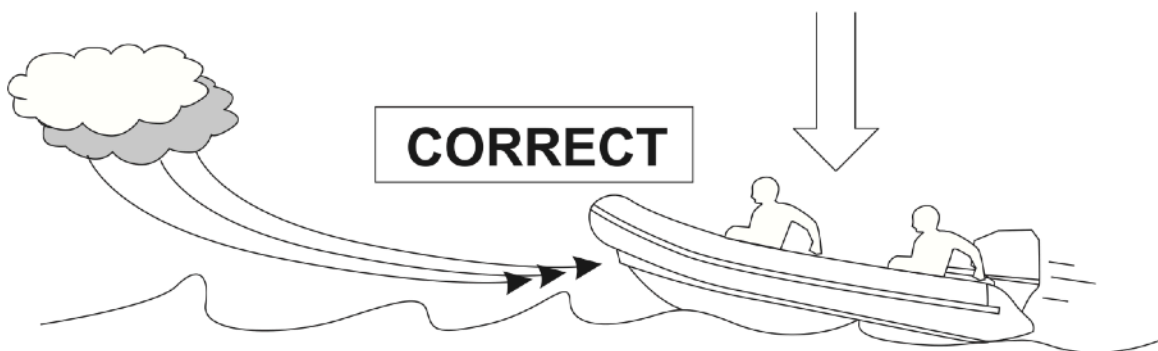

On suositeltavaa pitää vene vaakasuorassa kaikilla nopeuksilla. Pyri estämään keulan nousemista. Käytä matkustajien ja varusteiden painoa saavuttaaksesi tasaisen asennon. Säädä moottorin kulma. Liian kauas peräpeilistä kallistettu perämoottori ajaa venettä keula-asennossa, mikä on sekä erittäin vaarallista että tehotonta. Liian lähelle peräpeiliä kallistettu perämoottori ajaa keulaosan liian syväälle veteen, mikä johtaa nopeuden menettämiseen ja/tai kavitaatioon.

1. Moottorin kiinnitysruuveja on tarkastettava ajoittain. Löystyneet ruuvit aiheuttavat vaaratilanteen.
2. Tarkista moottorin käsikirja perusteellisesti ennen käyttöä.

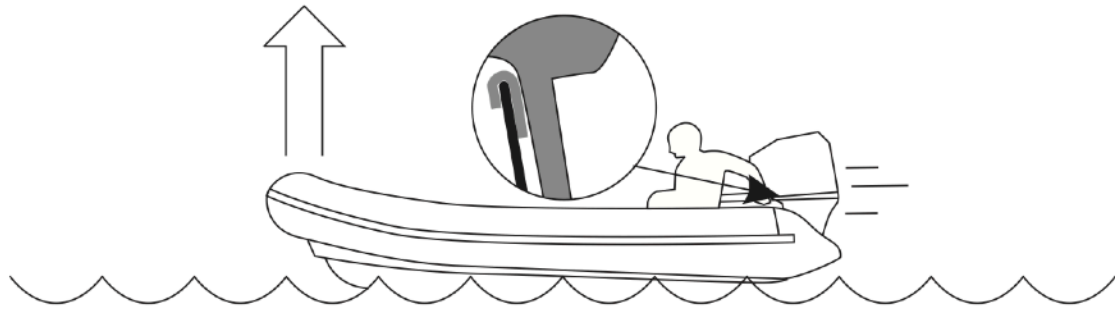

3. Aluksella olevia kuormia tulee valvoa, jotta ne eivät hankaa tai puhkaise kankaita.

3.3.5 Moottorin valinta

VAROITUS: Katso aina moottorin maksimiteho veneen teknisestä kilvestä.

- Sähköperämoottori. Ilmatäytteinen vene liikkuu aivan hyvin myös sähköperämoottorilla siinä missä tavalliset soutuveneetkin. Monissa sähkömoottoreissa on säädettävä rikipituus. Pienimmät sähkömoottorit voivat tuntua tehottomilta kun vene on kuormattu raskaasti.
- Lyhytrikinen 2.5 hv. Sopii hyvin perus uisteluun ja liikkumiseen. Kevyt kantaa retkilläkin.
- Lyhytrikinen 5-6 hv. Tällainen moottori on hyvin kuljetettavissa ja painaa noin 26 kg. Irtotankki ja muut varusteet kannattaa sijoittaa yksin ajettaessa veneen keulaan tai niin pitkälle kuin letkua riittää (kiinnitä veneeseen). Tällaisella moottorilla voidaan päästä 20-25 km/h huippunopeuksiin kuormasta, aallokosta yms. riippuen. Voima riittää vähintään 1-luokan kosken nousuun kuormasta riippuen.
- Lyhytrikinen 9.9 hv. Tällaisella moottorilla voidaan päästä 25-35 km/h huippunopeuksiin kuormasta, aallokosta, tuulesta, veneen mallista yms. riippuen.
- Lyhytrikinen 15 hv. Huom. näin tehokkaalla moottorilla on vaikea saada kaikkia reservejä käyttöön jos ajat yksin. Jos veneessä on useampi henkilö ja pystyt sijoittamaan painoa lähemmäs keulaa niin tilanne paranee. Jos haet tehokasta pikavenettä niin Kopukka ei ole tähän optimaalinen.
- Lyhytrikinen 20 hv. Huom. näin tehokkaalla moottorilla on vaikea saada kaikkia reservejä käyttöön jos ajat yksin. Jos veneessä on useampi henkilö ja pystyt sijoittamaan painoa lähemmäs keulaa niin tilanne paranee. Ota huomioon, että nämä veneet eivät ole suunniteltu pikaveneiksi.

Moni tekijä vaikuttaa veneen käyttäytymiseen: kuorma ja sen jakauma, vesiolosuhteet, sää jne. Pienillä säädöillä voit saada veneen toimimaan entistä paremmin. Kokeile moottorilla erilaisia trimmiasentoja ja eri kuormilla.

3.3.6 Veneen kääntäminen

Kun teet jyrkän käännöksen niin vähennä veneesi nopeutta. Vene kallistuu huomattavasti sisäänpäin.

3.3.7 Veneen hinaus

Jos venettä hinataan toisella veneellä, veneen on oltava tyhjä. Irrota perämoottori, polttoainesäiliö ja varusteet.

VAROITUS:

- Älä koskaan hinaa venettäsi ihmisten kanssa.

- Tarkista hinausolosuhteet säännöllisesti ja erityisesti, että vene ei hauko vettä.
- Hinausnopeus on alhainen.

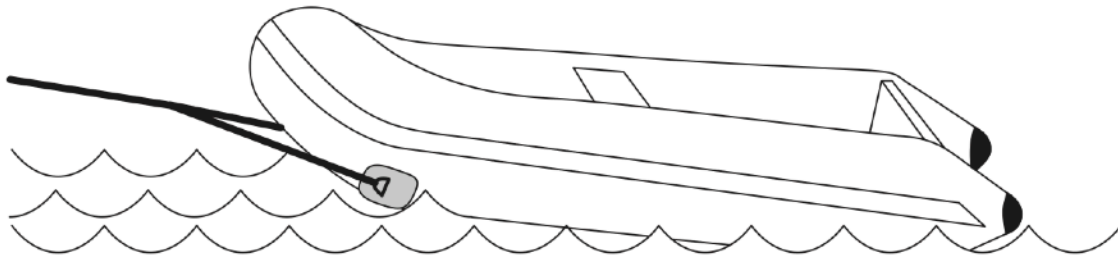

TÄRKEÄÄ: Keulan nostokahvaa ei saa käyttää hinaukseen, ankkurointiin tai kiinnittämiseen. Käytä hinaukseen veneen kyljissä olevia vasempaa ja oikeaa D-lenkkiä. Hinaus tällä tavalla tekee veneestä vakaan ja turvallisen hinausveneeseen takana ja auttaa välttämään vahingoittumisen.

3.4 Vaarat

4.4.1 Vesivaarat

1. Hylkyjä, riuottoja, kiviä, kivisiä rantoja, hietikkoja, puita ja matalikkoja tulee välttää tai niitä tulee lähestyä varoen.
2. Kun veneilet tuntemattomilla vesillä, hanki tiedot paikallisista vesiesteistä ennen vesille laskemista.
3. VARO KOVIA OFFSHORE-TUULIA JA VIRTAUKSIA.

3.4.2 Puhkeaminen

Ilmatäytteinen vene on valmistettu vahvoista kankaista, joten vene kestää hyvin osumia. Vene on varustettu myös useammalla kuin yhdellä ilmakammioilla. Jos jokin ilmakammioista vuotaa puhjenneena, veneellä on vähintään 50 % kelluvuus. Siirrä paino vastakkaiselle puolelle. Jos reikä on näkyvillä niin sulje vuotokohta vaikka kädellä ja jatka välittömästi lähimpään rantaan tai emolaivaan sen mukaan, kumpi on lähimpänä. Ole kuitenkin varovainen matalissa tai riutoissa, koska ne voivat naarmuttaa tai vahingoittaa sinua entisestään.

3.4.3 Rantautuminen

Suosittelemme, että venettä ei vedetä hietikolle, veneluiskalle, kivikkoon tai vastaavaan koska veneen pinta voi vaurioitua. Älä jätä venettä pitkäksi aikaa rantautumisessa aallokkoon, jolloin se voi hankautua mm. kiviin. Älä nosta venettä kuormattuna. Kiinnitä vene keulastaan rantaan, tyhjennä vene varusteista ja poista moottori, jonka jälkeen voit nostaa veneen rannalle.

3.4.4 Auringonvalo

Vältä altistumista auringolle pitkiä aikoja. Vaihtuva ilmanpaine putkien sisällä voi vahingoittaa venettäsi. Äärimmäinen auringonpaiste (ultraviolettia säteet) pitkällä aikavälillä voi kiihdyttää materiaalien ikääntymistä. Peitä vene estääksesi suoran auringonpaisteen. Pressuja ja venepeitteitä saa hyvinvarustetuista kaupoista. Ellet voi peittää venettä niin siirrä se varjoon. Älä säilytä venettä käyttöpaineissa. Jos jätät veneen rantaan niin löysää paineita noin puoleen. Ellet voi kääntää venettä nurin niin avaa veneen vedenpoistiventtiili, ettei sadevesi kerääny veneen sisälle. Pitkäaikainen vesi veneen sisällä voi vähitellen vahingoittaa mm. moottoritelineen puuosia.

3.4.5 Tupakointi

Vältä tupakointia varsinkin kun tankkaat venettäsi. Noudata aina seuraavia suosituksia tankkaaessasi:

- Jos mahdollista täytä veneen polttoainesäiliöt veneen ulkopuolella.
- Täytä säiliöt ulkoilmassa, kaukana lämmönlähteistä, kipinöistä tai liekeistä.

- Älä täytä säiliöitä ääriään myöten. Polttoaineen tilavuus kasvaa noustessa lämpötilassa ja on mahdollista, että säiliö vuotaa yli tai jopa murtuu.

3.4.6 Käyttö korkealla

Jos vene täytetään merenpinnan tasolla (matalalla) ja kuljetetaan korkealle (eli käytettäväksi vuoristojärvessä), ilmanpainetta on alennettava korkeammalla, jotta vältetään ylipaineilta.

4.4.7 Uinti

VAARA! Pysäytä perämoottorisi potkuri, kun ihmiset uivat lähellä venettäsi. Potkuri voi olla erittäin vaarallinen kenelle tahansa vedessä oleville. Pysäytä perämoottori välittömästi, jos huomaat uimareita veneesi läheisyydessä.

3.4.8 Veneeseen nouseminen toisesta veneestä tai vedestä

- Veneen sivuilla on turvaköydet ja kahvat veneeseen nousemiseen helpottamiseksi.
- Jos siirryt veneestä toiseen siirrä veneet vierekkäin ja pidä kiinni turvaköydestä kun vaihdat venettä.
- Jos ole joutunut veden varaan niin kiipeä veneeseen keskeltä sivusta.

Ohje:

- **Käännä veneen kylkeä alaspäin.** Työnnä veneen reunaa alaspäin niin, että se painuu hieman veden alle. Tämä helpottaa kehon nostamista veneeseen.
- **Käytä potkuvoimaa ja käsivoimia.** Ota kiinni veneen reunasta tai köysistä, potkaise jaloilla veden alla ja vedä itsesi ylös veneeseen vatsan kautta. Tämä "mahalasku" -tekniikka on yleinen ja tehokas.
- **Poista ylimääräiset varusteet.** Jos sinulla on painovyö tai muita raskaita varusteita, poista ne vedessä ja nosta ne veneeseen ennen kuin yrität nousta itse. Tämä vähentää painoa ja helpottaa nousua.
- **Hyödynnä veneen köysiä tai kahvoja.** Monissa kumiveneissä on sivuilla köysiä tai kahvoja, joita voi käyttää apuna nousussa. Ota niistä kiinni ja käytä niitä tukena vedettäessä itseäsi ylös.
- **Harjoittele etukäteen.** On suositeltavaa harjoitella veneeseen nousua turvallisessa ympäristössä, kuten matalassa vedessä tai uima-altaassa, jotta olet valmistautunut hätätilanteisiin.



3.4.9 Ampuminen ja kalastaminen

Useimmat ilmatäytteiset veneet varustettuna Airdeck-lattialla ovat niin tukevia, että heittokalastuksen on mahdollista jopa seisaaltaan. Kun seisot niin tue jalkasi veneen ponttooneihin. Vetouistelussa voit käyttää vapatelineitä, joita voit kiinnittää istuimiin ja ponttooneihin. Katso tähän liittyviä vinkkejä sivultamme www.kivelaoutdoor.com. Jos veneessä on aivot niin voit pysytellä paikoillaan virrassa keula ylävirtaan päin ja uistatella kosken niskalla parilla perhovavalla tai virvelillä. Noudata varovaisuutta. Älä seiso veneessä jos on aallokkoa tai tasapainosi ei ole erinomainen tai kun moottori on käynnissä.

Vaikka ilmatäytteinen vene on vakaa niin ammu aina istualtaan. Noudata aseiden valmistajan ohjetta aseiden turvallisesta käsittelystä ja käsittele asetta aina kuin se olisi ladattu. Katso tarkoin mihin piippu suuntautuu. Pidä ase aina lataamattomana kun tilanne ei ole päällä. Vastuu on aina aseiden käsittelijällä. Noudata lakia moottoriveneiden käytöstä metsästyksessä. Jos veneessä on muitakin niin sovi ampumasektorit etukäteen. Ankkuroi vene tilanteen mukaan. Jos on riittävän matalaa niin voit käyttää pohjaan iskeytyviä seipäitä veneen tukena. Ilmatäytteinen vene on metsästyskäytössä paljon hiljaisempi kuin kova vene. Noudata varovaisuutta ja ole vastuullinen. Kivela Outdoor ei ole vastuullinen mistään aseiden käsittelyyn johtuvista onnettomuuksista.

VAARA! Älä ammu kun vene on liikkeessä!

3.5.0 Tulipalon ehkäiseminen

VAARA! Ennen tankkauksen aloittamista pysäytä moottori, myös avotulen käsittely on kielletty. Älä käytä kytkimiä tai laitteita, jotka voivat aiheuttaa kipinöintiä. Tankin täytön jälkeen tarkista, ettei polttoainetta ole vuotanut veneen pohjalle ja puhdistusta valunut polttoaine välittömästi. Tupakan polttoa ja avotulen käsittelyä on ehdottomasti vältettävä polttoaineiden käsittelyn yhteydessä. Älä pidä varakanistereita tuulettamattomissa tiloissa tai irrallaan, tai mitään bensiniä sisältäviä varusteita tiloissa, joita ei ole siihen tarkoitettu. Tarkasta vuosittain, ettei polttoaineletkuissa ole kulumia.

4. HUOLTO

4.0 Yleinen kunnossapito

4.1 Puhdistusaineet

Puhdistusaineita tulee käyttää säästeliäästi, eikä niitä saa päästää vesistöön. Älä koskaan sekoita puhdistusaineita ja varmista, että käytät tuuletusta suljetussa tilassa. ÄLÄ käytä vahvoja pesuaineita, liuottimia tai tuotteita, jotka sisältävät fosfaatteja, klooria, liuottimia, ei biohajoavia tai öljypohjaisia tuotteita. Voit käyttää erityisiä kumiveneiden puhdistus- ja suoja-aineita (esim. Star Brite, Polymarine).

TÄRKEÄÄ: Alkoholilla tai hiilivetyjä sisältäviä vahoja tai puhdistusaineita ei saa käyttää veneen kankaalle. Vaikka kankaat ovatkin hyvin kestäviä mm. erilaisia öljyjä ja suolavettä vastaan niin ne voivat pitkän ajan kuluessa vahingoittaa veneen kangasta.

4.2 Korjaukset

VAROITUS! Vältä tulipalon, räjähdyksen tai myrkytyksen aiheuttamaa vakavaa loukkaantumista tai kuolemaa. Ilmatäytteisten korjaukseen käytetyt liimat ja liuottimet ovat myrkyllisiä ja helposti syttyviä. Työskentele turvallisuuksista aina ulkona tai tilassa, jossa on hyvä ilmanvaihto ja etäällä avotulesta ja kipinöistä. Vältä höyryjen hengittämistä ja joutumista iholle ja silmiin käyttämällä hengityksensuojainta ja suojaruosteita.

Jos sinulla on isoja vaurioita veneessäsi, suosittelemme kääntymään valmistajan puoleen. Jos vaurio on pieni, voit käyttää korjaussarjassa olevaa materiaalia. Parhaan lopputuloksen

saavuttamiseksi liimauksessa suhteellisen kosteuden tulee olla alle 60 %, ilman lämpötilan tulee olla 18 °C - 25 °C. Vältä suoraa auringonpaistetta.

Toimi seuraavasti:

- Leikkaa riittävän suuri paikka, jotta se peittää vaurioituneen alueen 30 mm kaikilta puolilta.
- Keskitä paikka vaurioituneen alueen päälle ja piirrä lyijykynällä paikan ääriviivat.
- Puhdista pistokohdan ja paikan ympäristö esim. asetonilla tai alkoholi puhdistuslapulla (älä käytä esim. bensiiniä).
- Levitä kaksi ohutta liimakerrosta lyhytharjaisella siveltimellä pyöreällä kuviolla sekä merkatulle alueelle takapuolelle että veneen paikkaan. Anna ensimmäisen kerroksen kuivua kokonaan (noin 15 minuuttia) ennen toisen kerroksen levittämistä. Toisen kerroksen tulee kuivua tahmeaksi. Kiinnitä paikka valmistellulle alueelle ja paina tiukasti kiinni. Käytä sileää esinettä (lusikka toimii hyvin) ja poista kaikki ilmakuplat, jotka ovat saattaneet jäädä paikan alle, keskustasta ulospäin.
- Odota 24 tuntia ennen kuin täytät veneen uudelleen.
- Suuremmat alueet tai jos osat menevät päällekkäin sauman kanssa, ota yhteyttä valmistajaan.
- Katso valmistajan ohjeet paikkaamisesta.

HUOMAUTUS: Stormsure-liimamassa ja vastaavat ovat erinomaisia ja näillä on helppo paikata pienet tihkuvat vuodot jopa korkeapainelattiasta.

HUOMAUTUS: Jos jokin venttiili tuntuu vuotavan niin niin se on todennäköisesti löystynyt. Venttiiliä voidaan varovasti kiristää paikkausrasiassa olevalla avaimella. Jos lattia vuotaa niin kiristä venttiiliä varovasti paikkausrasiassa olevalla avaimella. Vältä avaimen lipsumista. Jos tämä ei auta niin kierrä venttiili auki ja tarkista ettei venttiilin alarungon väliin ole jäänyt drop stitch pohjan kuitukarvoja. Leikkaa ylimääräiset karvat pois venttiilin alta. Joissakin Airdeck-lattian venttiileissä on alaosan suojana verkko karvojen varalta.

HUOMAUTUS: Tarkista köysien kiinnitys ennen vesille lähtöä. Köysien päissä on lenkit, jotka on tehty työntämällä teräväksi teipattu pää köyden itsensä sisälle. Jos köyden pää irtoaa niin supista köyttä jolloin sen sisälle muodostuu tunneli. Työnnä köyden pää tunneliin niin pitkälle kun se menee, työnnä pää köyden tunnelista ulos ja palaa ulkokautta läpi toiselle puolelle (tee ikään kuin S-muotoinen päättely) ja lopuksi työnnä köyden pää takaisin köyden keskelle tunneliin ja kiristä köysi. Köysi supistuu vedossa ja pitää pään paikoillaan.

HUOMAUTUS: Kangas kestää hyvin koiran kynsiä ja tuloksena on lähinnä kosmeettisia naarmuja. Suosittelemme kuitenkin, että pidät koiran kynnet lyhyenä.

HUOMAUTUS: Huuhtelee veneen lattialle ja pohjalle kertynyt hiekka pois. Hiekka kuluttaa ja hiertää kankaita. Tarkista tämä aika ajoin. Tarkista erityisesti kaikki pienet raot kuten Airdeck-lattian ja ponttoonin väli.

HUOMAUTUS: Voit käyttää lattian päällä esim. kokolattiamatosta tai vastaavasta leikattua suojaa kovissa ja kuluttavissa olosuhteissa.

HUOMAUTUS: Pidä paikkausrasia, aivot ja pumppu aina veneen mukana.

4.3 Säilytys

TÄRKEÄÄ: Älä säilytä venettä vedessä pitkiä aikoja estääksesi veneen värjäytymisen. Vene voi hankautua rantaa ja kiviä vasten ja tämä voi kuluttaa kankaita. Nosta vene aina kuivalle maalle tai venelaiturille. Venettä ei kannata vetää hiekkaa pitkin.

1. Käytön jälkeen vene ja kaikki osat tulee pestä miedolla saippualla ja huuhdella makealla vedellä. Kuivaa kaikki osat ennen varastointia kantolaukussa. Tämä auttaa estämään hometta.
2. Puuosat tulee tarkastaa vaurioiden tai pinnan huonontumisen varalta. Pinnan naarmut tulee maalata uudelleen merilaatuisella maalilla.
3. Jotta vene näyttää uudelta, säilytä sitä viileässä ja kuivassa paikassa ja vältä liiallista altistumista suoralle auringonvalolle.
4. Vene kestää hyvin pakkasia, mutta älä taivuttele veneen kankaita tai muoviosia tai täytä venettä kovilla pakkasilla. Kankaan lämpötilankesto noin -30C/+70C EN 1876-1. Vene on tarkoitettu sulanmaan kevät-, kesä- ja syyskäyttöön.

5. YMPÄRISTÖ

5.1 Saasteaineiden poisto ja jätteiden hävittäminen

Estä saasteiden joutuminen veteen veneesi ympärillä. Veden käyttö vesiurheiluun tarkoittaa myös puhtaasta vesiurheilu ympäristöstä huolehtimista. Jäte tarkoittaa kaikenlaista jätettä, muovia, kierrätysmateriaalia, ruokaa, puuta, pesuaineita, viemäriä – lyhyesti sanottuna melkein kaikkea. Suosittelemme, että tuot kaikki mukanas ottamasi asianmukaisesti maihin hävitettäväksi. Monet alueet kieltävät viemärien laskemisen yli laidan tai jopa käyttökelpoisen jätteen poiston.

5.2 Suositeltavat nopeudet

Kun ajat suurella nopeudella tämä saattaa olla vaarallista:

- voit vahingoittaa itseäsi tai toisia tai mitä tahansa edessäsi vedessä
- aiheuttaa huomattavia aaltoja veneen takana
- aiheuttaa tarpeetonta melua muille vesiurheilijoille

5.3 Liiallinen melu

Melu tarkoittaa kovaa moottorin ääntä. Monilla vesistöillä on melurajat. Musiikki ja äänekäs keskustelu voivat kantaa huomattavan matkan vedessä, etenkin yöllä.

5.4 Pakokaasupäästöt

Kasvaneet pakokaasupäästöt (hiilivety) saastuttavat vettä ja ilmaa. Pidä moottorisi kunnossa ja veneen runko puhtaana huippusuorituskyvyn saavuttamiseksi. Lisätietoja saat jälleenmyyjältäsi ja moottorin käyttöoppaasta.

6. RAJOITETTU TAKUU

Veneillä on ostopäivästä lukien laskettava takuu valmistus- ja materiaalivirheille. Takuu koskee kaikkia veneen mukana tulevia ja siihen liitettyjä komponentteja.

Takuu ei koske normaalia kulumista tai vaurioita, jotka ovat aiheutuneet seuraavista:

- A. Laiminlyönti, puutteellinen huolto, onnettomuus, epänormaali toiminta tai virheellinen asennus tai palvelut;
- B. Sellaisen lisävarusteen tai osan käyttö, jota emme ole valmistaneet tai myyneet;
- C. Kilpa- tai muuhun kilpailutoimintaan osallistuminen tai niihin valmistautuminen;
- D. Osien muuttaminen tai poistaminen.

Tämä takuu ei kata satunnaisia tai välillisiä kustannuksia kuten: nosto-, vesillelasku-, hinaus-, kuljetus- ja varastointimaksut; kaikenlaiset puhelin- tai vuokratulot, haitat tai ajan tai tulon menetys; tai muita välillisiä vahinkoja.

Vene on kunnossa, jos tilavuus on 70 % tasossa 24 tunnin kuluttua. Veneen saumat on oltava käytössä virheettömiä. Jos kankaan ulkopinta on kulunut niin, että kudoks näkyy niin se on paikattava.

Asiakkaan on tarjottava kohtuullinen pääsy tuotteeseen takuuhuoltoa varten toimittamalla tuote tarkastettavaksi valmistajalle. Jos vika ei kuulu takuun piiriin niin ostaja maksaa kaikki asiaan liittyvät kuljetuskulut ja/tai muut kyseiseen palveluun liittyvät kulut.

Korjaamme takuunalaisen kohdan tai jos sitä ei voida korjata, koskee erityisesti komponentteja, niin vaihdamme uuteen tai vastaavaan.

Jos myyjä tutkii tavaran vikaa, eikä siinä todeta virhettä, voi myyjä periä kuluttajalta kohtuullisen maksun vian etsinnästä.

Kuluttajan pitää ilmoittaa virheestä kohtuullisessa ajassa siitä, kun hän havaitsi virheen tai hänen olisi pitänyt havaita se. Virheilmoituksen voi kuitenkin aina tehdä kahden kuukauden kuluessa siitä, kun kuluttaja havaitsi tai hänen olisi pitänyt havaita virhe.

Takuu valmistus- ja materiaalivirheille: vene 36 kk vuotta PVC-kankaat ja saumat, 12 kk muoviosat ja komponentit. Vene ammatti- tai viranomaiskäytössä 12 kk.

Vene on valmistettu ISO/CD6185-standardin ja direktiivin 2013/53/EU mukaisesti, Ukrainan merenkulkurekisterin valvonnassa.

Vuodesta 1995 lähtien KOLIBRI Boat Manufacturing Company on ollut johtava ukrainalainen venevalmistaja ja yksi vahvimmissa pienten vesikulkuneuvojen valmistajista Euroopassa. KOLIBRI-tuotemerkki edustaa veneitä ja varusteita kalastukseen, metsästykseseen ja vapaa-ajanviettoon vesillä. KOLIBRI Boat Manufacturing Company on ainoa pieniä vesikulkuneuvoja valmistava yritys Ukrainassa, jolla on omat tuotantotilat, joissa valmistetaan kaikki veneiden osat, tarvikkeet ja lisävarusteet itse. KOLIBRI-yrityksen jälleenmyyjäverkostoon kuuluu yli kolmesataa virallista edustajaa yli kahdessakymmenessä maassa ympäri maailmaa.

7. TEKNISET TIEDOT

Valmistaja: SC Kolibri LLC Ukraina

Standardi: ISO/FDIS-6165

Malli: KM-545DSL

Maksimi henkilömäärä: 6

Kantavuus: 1200 kg

Suurin moottoriteho: 14.7 kW, 20 HP

Suunnitteluluokka: C

Pituus: 5.45 m

Leveys: 163 cm

Paino: runko 54, Airdeck 10, istuin 2.1, airo 1







Valmistusnumero eli WIN-koodi: löytyy veneen moottoritelineestä

Suunnitteluluokan C vesikulkuneuvo on suunniteltu käytettäväksi olosuhteissa, joissa tuulen voimakkuus on enintään 6 boforia ja merkitsevä aallonkorkeus enintään 2 metriä.

Pidätämme oikeudet kaikkiin muutoksiin.

Kivelä Outdoor, puh: 0407284667, myynti@kivelaoutdoor.com, www.kivelaoutdoor.com

Veneen tekninen kilpi:

 KOLIBRI [®] Inflatable Boats		International Standard ISO/FDIS-6185				
Model	KM-545DSL		6	+		
	1200 kG	2646	lbs	Type	V	
	14,7 kW	20	HP	Part	2	
	0,25 bar	3,62	psi	CE Cat.	C	
KOLIBRI Boat Manufacturing Company Kostya Gordienka, 4 Dnipro, Ukraine			Made in Ukraine www.kolibriboats.com			

8. Vaatimustenmukaisuusvakuutus

Multi-language template compiled by IMCI



English version approved by RCD ADCO on June 8th, 2016

EU-vaatimustenmukaisuusvakuutus huviveneen suunnittelun, rakenteen ja melupäästöjen osalta direktiivin 2013/53/EU mukaisesti (Valmistaja tai valtuutettu edustaja täyttää)

Huviveneen valmistajan nimi: SC Kolibri LLC
Osoite: Kostya Gordienka street, bud. 4
Kunta: Dnipro Postinnumero: 49064 Maa: Ukraina

Valtuutetun edustajan nimi (jos käytetty):
Osoite:
Kunta: Postinnumero: Maa:

Suunnittelun ja valmistuksen arvioinnissa käytetty moduuli: A A1 B+C B+D B+E B+F G H

Ilmoitetun laitoksen nimi suunnittelun ja valmistuksen arvioinnin osalta (jos vaaditaan)

Osoite:

Kunta: Postinnumero: Maa: Tunnusnumero:

Ilmoitetun laitoksen sertifikaatin¹ numero (jos käytetty): Pvm:

Melupäästöjen arvioinnissa käytetty moduuli (jos käytetty): A A1 G H

Ilmoitetun laitoksen nimi melupäästöjen arvioinnin osalta (jos käytetty):

Osoite:

Kunta: Postinnumero: Maa: Tunnusnumero:

Ilmoitetun laitoksen sertifikaatin¹ numero (jos käytetty): Pvm:

Muut sovelletut yhteisön direktiivit:

HUVIVENEEN TIEDOT:

Vesikulkuneuvon tunnusnumero: UA-KSC78633D525

Huviveneen merkki: Kopukka 545 Malli tai tyyppi: KM-545DSL

Rakennetyyppi: kiinteärunkoinen ilmatäytteinen kovapohjainen kumivene (RIB)

Runkotyyppi: yksirunko monirunko

Rungon rakennusmateriaali: alumiini, alumiiniseokset lujitemuovi
 teräs, teräscokset puu
 muu (tarkenna): PVC

Huvivene Suunnitteluluokka suurimman suositellun henkilömäärän mukaan:

Suunnitteluluokka	Henkilömäärä	Suurin kuorma (kg)
A		
B		
C	6	1200
D		

Rungon pituus I_H 5.4 m
Rungon leveys B_H 1.6 m
Suurin syväys: 0.3 m

Kansi: umpinainen osittain katettu avoin

Kulkuneuvon pääasiallinen käyttövoima: purje, purjeiden projektiopinta-ala A_s _____ m²

ihmisvoima
 kone/moottori
 muu (tarkenna):

Asennettu moottorityyppi (jos sovellettavissa): polttomoottori, diesel (CI)
 polttomoottori, bensiini (SI)
 polttomoottori, LPG/CNG
 sähkö
 muu (tarkenna):

Asennettu propulsioityyppi (jos sovellettavissa): perämoottori
 sisämoottori akselivedolla
 Z- tai perävetolaite
 ruoripotkuri (pod drive)
 S-vetolaite (saildrive)
 muu (tarkenna):

Vetolaitteistossa kiinteä pakoputkisto (jos sovellettavissa): kyllä ei

Suurin suositeltu koneteho: 14.7 kW

Asennettu koneteho: kW

Propulsiovoimoiden lukumäärä: #

Suurin suositeltu moottorin paino²: kg

Tämä vaatimustenmukaisuusvakuutus on annettu yksin valmistajan vastuulla. Vakuutan valmistajan nimissä että yllämainittu huvivene täyttää direktiivin 2013/53/EU artiklassa 4 (1) ja liitteessä I määritellyt vaatimukset.

Nimi ja toimi: Allekirjoitus ja titteli:
(valmistajan tai valtuutetun edustajan puolesta allekirjoittamaan valtuutetun henkilön tunnistie) (tai vastaava merkintä)

Paikka ja aika (pp/kk/vvvv):

¹ Dokumentti saattaa modulista riippuen olla nimetty eri tavoin (A1: Stability and buoyancy report, B: EC type examination certificate, G: Certificate of conformity, etc.)
² Vain perämoottorilla varustetuille veneille

This document is under the sole responsibility of the manufacturer. The empty template was compiled and made available by the International Marine Certification Institute at www.imci.org.

Olennaiset vaatimukset (viitaten Direktiivin Liitteen I numerointiin)	Harmonised standards Full Application	Harmonised standards Partial application, see tech. file	Other reference documents ³ Full Application	Other reference documents Partial Application, see tech. file	Other proof of conformity See technical file	Erittele noudatetut yhdenmukaistetut ⁴ standardit tai muut tekniset eritelmat (sisältäen julkaisuvuoden, esim. "EN ISO 8666:2002")
	Rastita vain yksi kohta rivillä					
General requirements (2)						
Olennaiset tiedot - päämitat	<input checked="" type="checkbox"/>					EN ISO 8666:2020
Vesikulkuneuvon tunnusnumero - WIN (2.1)	<input checked="" type="checkbox"/>					EN ISO 10087:2019
Vesikulkuneuvon valmistajan kilpi (2.2)	<input checked="" type="checkbox"/>	<input type="checkbox"/>	<input type="checkbox"/>	<input type="checkbox"/>	<input type="checkbox"/>	EN ISO 6185-1:2018
Laidan yli putoamisen ehkäiseminen ja veneeseen uudelleen nouseminen (2.3)	<input checked="" type="checkbox"/>	<input type="checkbox"/>	<input type="checkbox"/>	<input type="checkbox"/>	<input type="checkbox"/>	EN ISO 6185-1:2018
Näkyvyys pääasiallisesta ohjailupaikasta (2.4)	<input checked="" type="checkbox"/>	<input type="checkbox"/>	<input type="checkbox"/>	<input type="checkbox"/>	<input type="checkbox"/>	EN ISO 6185-1:2018
Omistajan käsikirja (2.5)	<input checked="" type="checkbox"/>	<input type="checkbox"/>	<input type="checkbox"/>	<input type="checkbox"/>	<input type="checkbox"/>	EN ISO 6185-1:2018
Rakenteeseen, lujuuteen ja tiiviyteen liittyvät vaatimukset (3)						
Rakenne (3.1)	<input checked="" type="checkbox"/>	<input type="checkbox"/>	<input type="checkbox"/>	<input type="checkbox"/>	<input type="checkbox"/>	EN ISO 6185-1:2018
Vakavuus ja varalaita (3.2)	<input checked="" type="checkbox"/>	<input type="checkbox"/>	<input type="checkbox"/>	<input type="checkbox"/>	<input type="checkbox"/>	EN ISO 6185-1:2018
Kanto- ja kelluntakyky (3.3)	<input checked="" type="checkbox"/>	<input type="checkbox"/>	<input type="checkbox"/>	<input type="checkbox"/>	<input type="checkbox"/>	EN ISO 6185-1:2018
Rungon, kannen ja kansirakenteiden aukot (3.4)	<input type="checkbox"/>	<input type="checkbox"/>	<input type="checkbox"/>	<input type="checkbox"/>	<input type="checkbox"/>	
Vedellä täyttyminen (3.5)	<input type="checkbox"/>	<input type="checkbox"/>	<input type="checkbox"/>	<input type="checkbox"/>	<input type="checkbox"/>	
Valmistajan suositus suurimmasta sallitusta kuormasta (3.6)	<input checked="" type="checkbox"/>	<input type="checkbox"/>	<input type="checkbox"/>	<input type="checkbox"/>	<input type="checkbox"/>	EN ISO 6185-1:2018
Pelastuslaittojen säilytys (3.7)	<input type="checkbox"/>	<input type="checkbox"/>	<input type="checkbox"/>	<input type="checkbox"/>	<input type="checkbox"/>	
Poistumistie (3.8)	<input type="checkbox"/>	<input type="checkbox"/>	<input type="checkbox"/>	<input type="checkbox"/>	<input type="checkbox"/>	
Ankkurointi, kiinnittäminen ja hinaaminen (3.9)	<input checked="" type="checkbox"/>	<input type="checkbox"/>	<input type="checkbox"/>	<input type="checkbox"/>	<input type="checkbox"/>	EN ISO 6185-1:2018
Ohjailuominaisuudet (4)	<input checked="" type="checkbox"/>	<input type="checkbox"/>	<input type="checkbox"/>	<input type="checkbox"/>	<input type="checkbox"/>	EN ISO 6185-1:2018
Moottorit ja moottoritilat (5.1)						
Sisämoottorit (5.1.1)	<input type="checkbox"/>	<input type="checkbox"/>	<input type="checkbox"/>	<input type="checkbox"/>	<input type="checkbox"/>	
Tuuletus (5.1.2)	<input type="checkbox"/>	<input type="checkbox"/>	<input type="checkbox"/>	<input type="checkbox"/>	<input type="checkbox"/>	
Suojaamattomat osat (5.1.3)	<input type="checkbox"/>	<input type="checkbox"/>	<input type="checkbox"/>	<input type="checkbox"/>	<input type="checkbox"/>	
Perämoottorin käynnistyminen (5.1.4)	<input type="checkbox"/>	<input type="checkbox"/>	<input type="checkbox"/>	<input type="checkbox"/>	<input type="checkbox"/>	
Polttoainejärjestelmä (5.2)						
Yleistä polttoainejärjestelmästä (5.2.1)	<input type="checkbox"/>	<input type="checkbox"/>	<input type="checkbox"/>	<input type="checkbox"/>	<input type="checkbox"/>	
Polttoainesäiliöt (5.2.2)	<input type="checkbox"/>	<input type="checkbox"/>	<input type="checkbox"/>	<input type="checkbox"/>	<input type="checkbox"/>	
Sähköjärjestelmä (5.3)	<input type="checkbox"/>	<input type="checkbox"/>	<input type="checkbox"/>	<input type="checkbox"/>	<input type="checkbox"/>	
Ohjausjärjestelmä (5.4)						
Yleistä ohjausjärjestelmästä (5.4.1)	<input type="checkbox"/>	<input type="checkbox"/>	<input type="checkbox"/>	<input type="checkbox"/>	<input type="checkbox"/>	
Varajärjestelmät (5.4.2)	<input type="checkbox"/>	<input type="checkbox"/>	<input type="checkbox"/>	<input type="checkbox"/>	<input type="checkbox"/>	
Kaasujärjestelmä (5.5)	<input type="checkbox"/>	<input type="checkbox"/>	<input type="checkbox"/>	<input type="checkbox"/>	<input type="checkbox"/>	
Palontorjunta (5.6)						
Yleistä palontorjunnasta (5.6.1)	<input type="checkbox"/>	<input type="checkbox"/>	<input type="checkbox"/>	<input type="checkbox"/>	<input type="checkbox"/>	
Palontorjuntavälineet (5.6.2)	<input type="checkbox"/>	<input type="checkbox"/>	<input type="checkbox"/>	<input type="checkbox"/>	<input type="checkbox"/>	
Merenkulkuvälineet, merkikuviot ja äänimerkinantolaitteet (5.7)	<input type="checkbox"/>	<input type="checkbox"/>	<input type="checkbox"/>	<input type="checkbox"/>	<input type="checkbox"/>	
Päästöjen torjunta (5.8)	<input type="checkbox"/>	<input type="checkbox"/>	<input type="checkbox"/>	<input type="checkbox"/>	<input type="checkbox"/>	
Annex I.B – Pakokaasupäästöt⁵						
Annex I.C – Melupäästöt⁶						
Melupäästöjen tasot (I.C.1)	<input type="checkbox"/>	<input type="checkbox"/>	<input type="checkbox"/>	<input type="checkbox"/>	<input type="checkbox"/>	
Omistajan käsikirja (I.C.2)	<input checked="" type="checkbox"/>	<input type="checkbox"/>	<input type="checkbox"/>	<input type="checkbox"/>	<input type="checkbox"/>	EN ISO 6185-1:2018

³Muut kuin yhdenmukaistetut standardit, säännöt, säädökset, ohjeistot,

⁴Euroopan unionin virallisessa lehdessä julkaistut standardit

⁵Katso moottorivalmistajan vaatimustenmukaisuusvakuutus

⁶Koskee vain veneitä joissa on sisä- tai sisäperämoottori ilman vetolaitteeseen sisäänrakennettua pakokaasujärjestelmää